

LA SCIENZA ATTRAVERSO LE DOMANDE

Laboratorio sulla pratica del pensiero scientifico a scuola

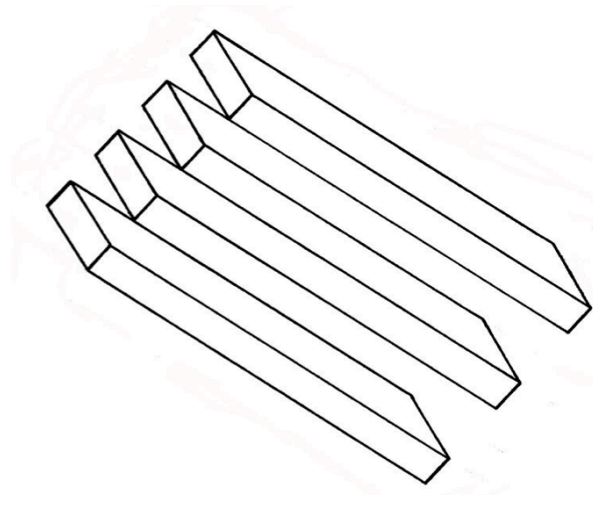

Lunedì 16 gennaio 2012, ore 15,00-19,00

Sede CIDI di Roma, piazza Sonnino 13

a cura di Tommaso Castellani e Marcello Sala

L'insegnante di scienze svolge un "programma" stabilito in cui si trova spesso a fornire ai suoi studenti risposte a domande che essi non si sono mai posti.

La difficoltà o addirittura il rifiuto dell'apprendimento hanno origine molte volte nell'assenza del "motore" di ogni percorso di conoscenza: la curiosità. Per recuperare o rafforzare questo momento fondamentale si è consolidata una modalità di insegnamento in cui si parte dalle domande e non dalle risposte.

Insegnare la scienza attraverso le domande non solo crea quella "motivazione" della cui mancanza tanto si parla, ma fa ripercorrere agli alunni il percorso di ricerca proprio della scienza.

In questo gruppo di lavoro si analizzeranno le risorse a disposizione degli insegnanti per far nascere le domande negli studenti e si discuterà di come utilizzare queste domande per affrontare gli argomenti curriculari, anche attraverso laboratori interattivi ed esercitazioni.

partecipazione gratuita a numero chiuso

iscrizioni: 06.5881325 – cidiroma@cidiroma.it